

Roger Access Control System**Instrukcja instalacji czytników serii MCTxxE**

Oprogramowanie firmowe: 1.0.2 i wyższe

Wersja sprzętowa: v1.0

Wersja dokumentu: Rev. C



Dokument dotyczy następujących urządzeń:

MCT12E, MCT12E-IO, MCT12E-BK, MCT12E-IOBK, MCT32E-IO, MCT64E-IO, MCT66E-IO, MCT68ME-IO

Niniejszy dokument zawiera minimum informacji wymaganych do skonfigurowania, podłączenia i zamontowania urządzenia. Pełny opis funkcjonalności oraz parametrów konfiguracyjnych czytnika jest dostępny w instrukcji obsługi urządzenia dostępnej na stronie producenta www.roger.pl.

WSTĘP

Czytnik przeznaczony jest do pracy w systemie RACS 5 i pełni funkcję urządzenia podrzędnego względem kontrolera dostępu do którego podłączany jest za pośrednictwem magistrali RS485. Fabrycznie nowy czytnik posiada adres ID=100 a jego pozostałe nastawy są skonfigurowane do wartości domyślnych.

Przed podłączeniem czytnika do kontrolera dostępu należy nadać mu niepowtarzalny adres. Programowanie pozostałych parametrów konfiguracyjnych czytnika jest opcjonalne i zależy do indywidualnych wymagań systemu. Zaprogramowanie adresu może być wykonane z poziomu komputera (program RogerVDM) lub manualnie w trakcie tzw. procedury Resetu Pamięci. Konfigurowanie ustawień czytnika z poziomu programu RogerVDM wymaga użycia interfejsu RUD-1.

KONFIGURACJA Z POZIOMU ROGERVDM

W celu konfiguracji czytnik należy podłączyć do komputera za pośrednictwem interfejsu RUD-1 (Rys. 1) i uruchomić program narzędziowy RogerVDM.

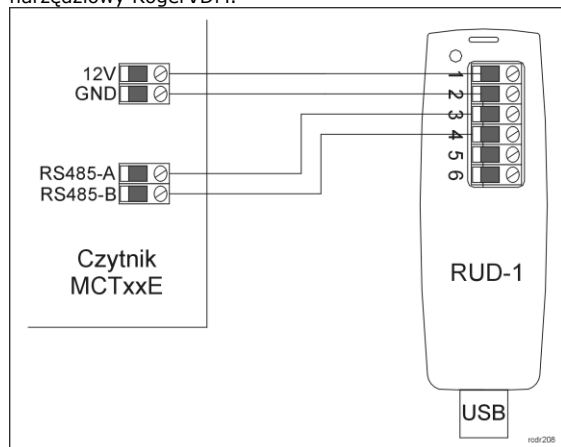

Rys. 1 Sposób podłączenia czytnika MCTxxE do interfejsu RUD-1.

Procedura programowania z poziomu programu RogerVDM:

1. Podłącz czytnik do interfejsu RUD-1 zgodnie z Rys. 1 (opis zacisków i przewodów czytnika opisany w Tabeli 1).
2. W programie RogerVDM wybierz: *Urządzenie->Połącz*.
3. Wskaż model urządzenia, wersję firmware, kanał komunikacyjny oraz port szeregowy pod którym zainstalował się interfejs komunikacyjny RUD-1.
4. Kliknij *Połącz*, program nawiąże połączenie z czytnikiem i automatycznie przejdzie do zakładki *Konfiguracja*.
5. Ustaw odpowiedni adres RS485 (wartość od 100 do 115) oraz, stosownie do wymagań, pozostałe nastawy konfiguracyjne.
6. Kliknij przycisk *Wyślij* – program prześle nowe ustawienia do czytnika.
7. Opcjonalnie, zapisz ustawienia konfiguracyjne do pliku na dysku (polecenie *Zapisz do pliku...*). W przyszłości, o ile zajdzie potrzeba możesz tego pliku użyć do odtworzenia ustawień wysłanych do czytnika.
8. W programie RogerVDM wybierz: *Urządzenie->Rozłącz*
9. Odłącz czytnik od interfejsu RUD-1.

Uwaga: Podczas współpracy czytnika z programem RogerVDM nie używaj klawiatury ani nie zbliżaj karty do czytnika.

PROCEDURA RESETU PAMIĘCI

Procedura Resetu Pamięci przywraca fabryczne nastawy czytnika oraz umożliwia manualne zaprogramowanie adresu RS485.

Procedura Resetu Pamięci:

1. Usuń wszystkie połączenia z linii A, B, CLK i DTA.
2. Zewrzyj linie CLK i DTA lub, w przypadku czytnika MCT68ME-IO, załóż zwórkę na kontakty MEM.
3. Wykonaj restart czytnika (wyłącz/włącz zasilanie lub zewrzyj na chwilę kontakty RST).
4. Gdy zaświecą się diody LED STATUS czerwona, LED OPEN zielona, LED SYSTEM pomarańczowa (dla MCT68ME-IO pna wyświetlaczy pojawi się napis CONFIG RESET) rozewrzyj linie CLK i DTA lub, w przypadku czytnika MCT68ME-IO, zdejmij zwórkę z kontaktów MEM.
5. Gdy świeci się LED SYSTEM wprowadź trzy cyfry określające adres RS485.
6. Po wprowadzeniu trzeciej cyfry urządzenie wykona automatycznie restart i uruchomi się z nowo zaprogramowanym adresem.

W przypadku czytników bez klawiatury trzy cyfry konfiguruje adres wprowadza się metodą wielokrotnego odczytu identyfikatora zbliżeniowego. W metodzie tej w celu wprowadzenia cyfry N należy N-krotnie odczytać dowolny identyfikator zbliżeniowy a następnie odczekać do momentu pojawienia się podwójnego bip-u - po tym sygnale należy programować kolejną cyfrę adresu. Emulację cyfry 0 wykonuje się przez 10-krotny odczyt identyfikatora. Do programowania cyfr metodą wielokrotnego odczytu można użyć dowolną kartę zbliżeniową standardu EM 125 kHz UNIQUE.

Przykład:

Programowanie adresu ID=101 metodą wielokrotnego odczytu karty zbliżeniowej:

1. Odczytaj 1-krotnie identyfikator i zaczekaj na podwójny bip.
2. Odczytaj 10-krotnie identyfikator i zaczekaj na podwójny bip.
3. Odczytaj 1-krotnie identyfikator i zaczekaj na podwójny bip.
4. Odczekaj aż czytnik się zrestartuje przyjmując nowy adres oraz pozostałe nastawy fabryczne.

AKTUALIZACJA OPROGRAMOWANIA

W celu aktualizacji oprogramowania firmowego czytnik należy podłączyć do komputera za pośrednictwem interfejsu RUD-1 (Rys. 1) i uruchomić program narzędziowy RogerISP. Plik z aktualnym firmware dostępny jest na stronie www.roger.pl

Sposób aktualizacji oprogramowania:

1. Podłącz czytnik do interfejsu RUD-1 zgodnie z Rys. 1.
2. Załóż zwórkę na kontakty FDM (lokalizacja zworek przedstawiona jest na Rys. 2).
3. Wykonaj restart czytnika (wyłącz/włącz zasilanie lub zewrzyj na chwilę kontakty RST).
4. Uruchom program RogerISP.
5. Wybierz port szeregowy pod którym zainstalował się interfejs komunikacyjny RUD-1 oraz zaznacz Programowanie przez RS485.
6. Wskaż ścieżkę dostępu do pliku firmware (*.hex).
7. Kliknij Programuj i postępuj zgodnie z komunikatami na ekranie.
8. Zdejmij zwórkę z kontaktów FDM i wykonaj restart czytnika.

DODATKI

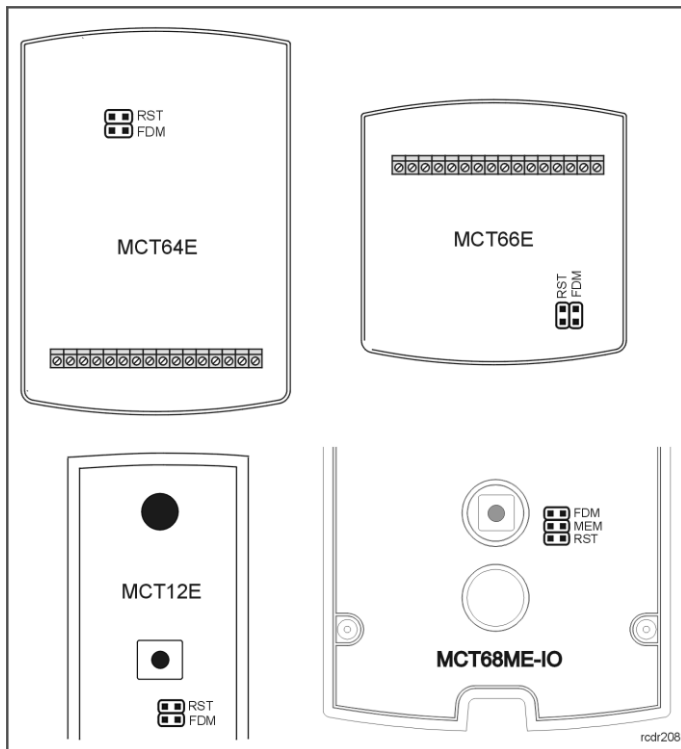

Rys. 2 Lokalizacja kołków serwisowych.

Tabela 1: Opis zacisków/przewodów czytnika.			
Nazwa	Kolor przewodu (MCTxxE-IO)	Kolor przewodu (MCTxxE)	Opis
12V	Czerwony	Czerwony	Plus zasilania
GND	Czarny	Niebieski	Minus zasilania
IN1	Różowy		Linia wejściowa IN1
IN2	Niebieski		Linia wejściowa IN2
IN3	Biało-żółty		Linia wejściowa IN3
RS485 A	Brązowy	Brązowy	Interfejs RS485, linia A
RS485 B	Zielono-biały	Biały	Interfejs RS485, linia B
CLK	Biały	Zielony	Interfejs RACS CLK/DTA, linia CLK
DTA	Zielony	Żółty	Interfejs RACS CLK/DTA, linia DTA
TMP	Żółty	Różowy	Łącznik antysabotażowy
TMP	Szary	Szary	Łącznik antysabotażowy
IO1	Żółto-brązowy		Linia wyjściowa IO1
IO2	Zielono-brązowy		Linia wyjściowa IO2
REL1-NC	Szaro-różowy		Styk normalnie zwarty przełącznika REL1
REL1-COM	Czerwononiebieski		Styk wspólny przełącznika REL1
REL1-NO	Fioletowy		Styk normalnie otwarty przełącznika REL1

Tabela 2: Dane techniczne	
Napięcie zasilania	10-15 VDC
Pobór prądu (średni)	MCT12E/MCT12E-IO: ~50 mA MCT12E-BK/MCT12E-IOBK: ~40 mA MCT64E-IO: ~50 mA MCT66E-IO: ~40 mA MCT68ME-IO: ~100 mA
Wejścia	Trzy (IN1..IN3) dwustanowe linie wejściowe NO/NC wewnętrznie spolaryzowane do plusa zasilania za pośrednictwem rezystora 15kΩ, próg przełączania ok. 3.5V
Wyjścia przełącznikowe	Wyjście przełącznikowe (REL1) z pojedynczymi stykami NO/NC, obciążalność 30V/1,5A DC/AC
Wyjścia tranzystorowe	Dwa wyjścia tranzystorowe (IO1, IO2) typu otwarty kolektor, maks. obciążenie 15VDC/1A
Zasięg odczytu	do 10 cm (dla MCT66E) do 7 cm (dla MCT12E, MCT64E, MCT68ME-IO)

Ochrona antysabotażowa (TAMPER)	Izolowany kontakt NO/NC, 50mA/24V, kontakty zwarte gdy obudowa zamknięta
Karty	EM 125 kHz Unique, zgodne z EM4100/4102
Odległości	Do 1200 m pomiędzy kontrolerem i czytnikiem licząc po kablu
Stopień ochrony	IP65
Klasa środowiskowa (wg EN 50133-1)	Klasa IV, warunki zewnętrzne ogólne, temperatura otoczenia: -25°C- +60°C, wilgotność względna: 10 to 95% (bez kondensacji)
Wymiary W x S x G	MCT12E: 152,5 X 46 X 23(35) mm MCT64E-IO: 115 X 80 X 35 mm MCT66E-IO: 85 X 85 X 27 mm MCT68ME-IO: 170 X 110 X 42 mm
Waga	MCT12/64/66E: ok. 150g MCT68ME-IO: ok. 410g
Certyfikaty	CE

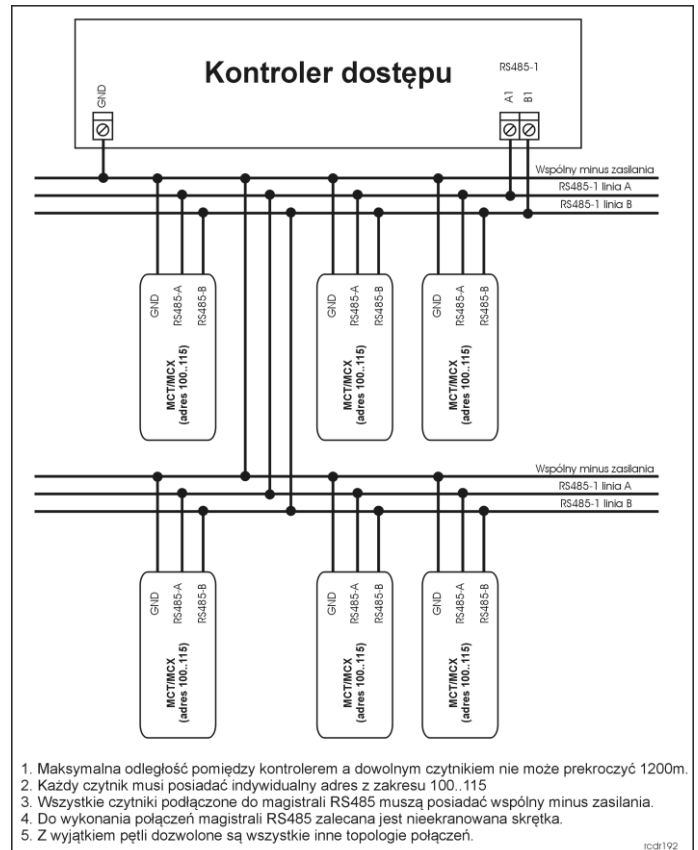

Rys. 3 Sposób podłączenia czytników do kontrolera serii MC16.

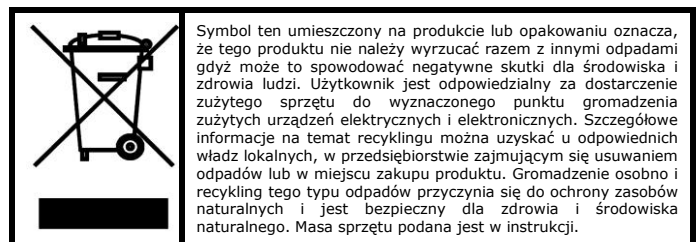

Kontakt:
Roger Sp. J.
82-400 Sztum
Gościszewo 59
Tel.: +48 55 272 0132
Faks: +48 55 272 0133
Pomoc tech.: +48 55 267 0126
Pomoc tech. (GSM): +48 664 294 087
E-mail: biuro@roger.pl
Web: www.roger.pl